

# 旋转蒸发仪

## 旋转蒸发仪附件

### 防喷溅保护器 ( Anti splash protector )

该适配器用于保护和阻止液体进入冷凝器，甚至在“爆沸”时，也有此功效；同时也用于有发泡趋势的液体；29/32圆锥和插口。

#### 订货编号

产品型号	产品描述
RE200/SA	防喷溅保护器

### 小烧瓶延伸适配器 ( Extension adapter for small flasks )

用于延伸小体积烧瓶能够顺利地插入到加热水浴的适配器，安装在蒸气管和烧瓶之间；29/32圆锥和插口。通用于50ml和100ml的烧瓶。

#### 订货编号

产品型号	产品描述
RE100/EA	小烧瓶延伸适配器

### 蒸发瓶 ( Evaporating Florentine Flasks )

蒸发烧瓶，29/32插口。

#### 订货编号

产品型号	产品描述
FD50/4RE/1	旋转烧瓶，50ml,29/32接口
FD100/4RE/1	旋转烧瓶，100ml,29/32接口
FD250/4RE/1	旋转烧瓶，250ml,29/32接口
FD500/4RE/1	旋转烧瓶，500ml,29/32接口
FD500/4REP	旋转烧瓶，500ml,塑料涂层
FD1L/4RE/1	旋转烧瓶，1000ml
FD1L/4REP	旋转烧瓶，1000ml,塑料涂层
FD2L/4RE/1	旋转烧瓶，2000ml
FD2L/4REP	旋转烧瓶，2000ml,塑料涂层

### 接收瓶 ( Receiving Flasks )

接收烧瓶，S35球形插口。

#### 订货编号

产品型号	产品描述
RE100/RF/50	接收烧瓶，50ml,S35接口
RE100/RF/100	接收烧瓶，100ml,S35接口
RE100/RF/250	接收烧瓶，250ml,S35接口
RE100/RF/500	接收烧瓶，500ml,S35接口
RE100/RF/500P	接收烧瓶，500ml,塑料涂层
RE100/RF/1L	接收烧瓶，1000ml
RE100/RF/1LP	接收烧瓶，1000ml,塑料涂层



RE200/SA

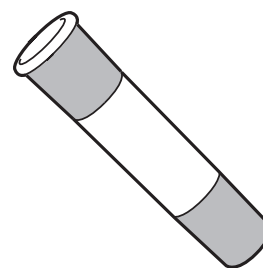

RE100/EA

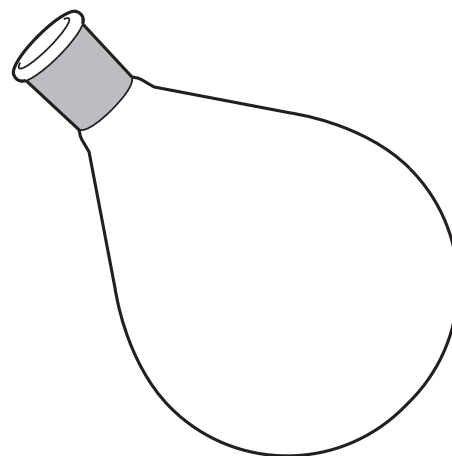

FD:/

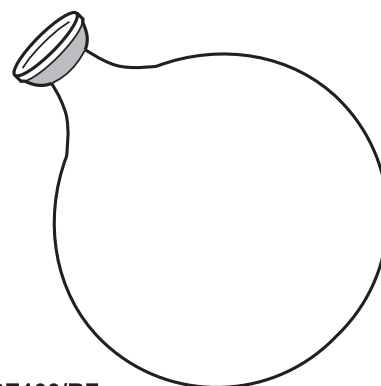

RE100/RF:

## 旋转浓缩仪配件

### 订货信息

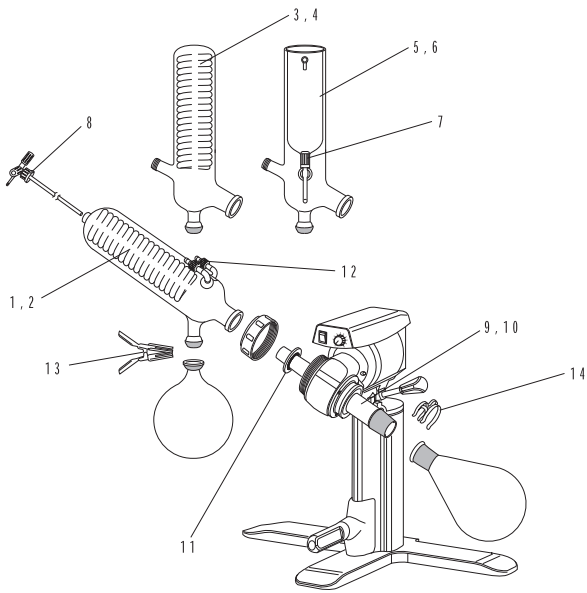

产品代码	RE-300DB	RE-300DB
1	RE100/CO	斜置型冷凝器, 适于玻璃套件-Set00
2	RE100/COP	斜置型冷凝器, 塑料涂层, 适于玻璃套件-Set00P
3	RE200/VC	垂直型冷凝器, 适于玻璃套件-Set01
4	RE200/VCP	垂直型冷凝器, 塑料涂层, 适于玻璃套件-Set01P
5	RE200/CF	低沸点冷凝器 (不包括排管), 适于玻璃套件-Set02
6	RE200/CFP	低沸点冷凝器, 塑料涂层(不包括排管), 适于玻璃套件-Set02P
7	RE200/CFD	低沸点冷凝器排管适于玻璃套件-Set02,02P
8	RE100/VR	补液管, 适于所有玻璃套件
9	RE100/VT	蒸气管, 适于玻璃套件-Set00,00P
10	RE100/VT/CF	蒸气管, 适于玻璃套件-Set01,01P,02,02P
11	RE100/VS	真空密封垫, 适于所有玻璃套件
12	4510/04	PTFE短螺纹连接器, 适于所有玻璃套件, 10个/包
13	JC35	球形接头夹子, 适于所有玻璃套件
14	KCM29	金属接头夹子, 适于所有玻璃套件

### 数字式浴槽, RE300DB和RE300OB

- 数字式温度显示
- 防腐性不锈钢槽
- 外壳保持常温, 不烫手

这两个吸引人的浴槽是专门设计用于Sturat旋转蒸发器, 效率高、占地面积小。LED数字显示器可以准确显示实际浴槽温度或设定温度。RE300DB适合低温应用, RE300OB可以采用油浴适合高温应用。外壳采用的是化学防腐塑料。

### 技术信息

	RE300DB	RE300OB
温度范围	室温至95℃	室温至180℃ (油)
显示精度	1℃	1℃
温度控制精度	±1.5℃	±1.5℃ (水) ±3℃ (油)
容量	3升	6.2升
加热功率	1000W	1400W
尺寸, mm (WxDxH)	260x260x240	284x300x258
供电	230V, 50-60Hz	230V, 50-60Hz
IP Rating	32	32

### 订货信息

产品型号	产品描述
RE300DB	数字式水浴
RE300OB	数字式高温油浴



RE300DB

# 旋转蒸发仪

## 真空泵，RE3022C

- 运行安静，平稳无振动，无需保养；
- 采用长寿命的PTFE隔膜；
- 进口和出口的真空压力调节方便容易；
- 集成捕集口

RE3022C型采用大功率、良好化学耐受性的真空泵，其是专门为Stuart的旋转蒸发仪的蒸馏或其他应用需要而设计的，RE3022C包含真空校准器和集成捕集口。

### 技术参数

产品编号	RE3022C
真空度	12mbar
净重	9.6kg
外观尺寸(W×D×H)	172×352×223mm
加热器功率	230V/50Hz,150W
流量	21l/min

### 订货编号

型号	产品描述
RE3022C	真空泵

## 外循环冷却器，SRC3

- 充足的制冷能力可以同时供两台旋转蒸发仪使用
- 数字设定温度
- 清楚的LED显示
- 运行安静
- 450W的冷却能力

SRC3通过将冷却介质的温度精确控制在-20°C给冷凝器提供强力的冷却。不但比传统的水冷却更有力，而且在因经济、环保或现实原因水消耗成为问题时是一种理想的选择。

### 订货编号

产品型号	产品描述
冷却能力	450W,10°C
温度范围	-20°C到20°C
控制精度	±2°C
冷却池容积	3升
泵速	10升/分
净重	25kg
外观尺寸(W×D×H)	206×401×540mm
电源	230V,50Hz

### 订货编号

型号	产品描述
SRC3	外循环冷却器



RE3022C



SRC3